

ARTrading

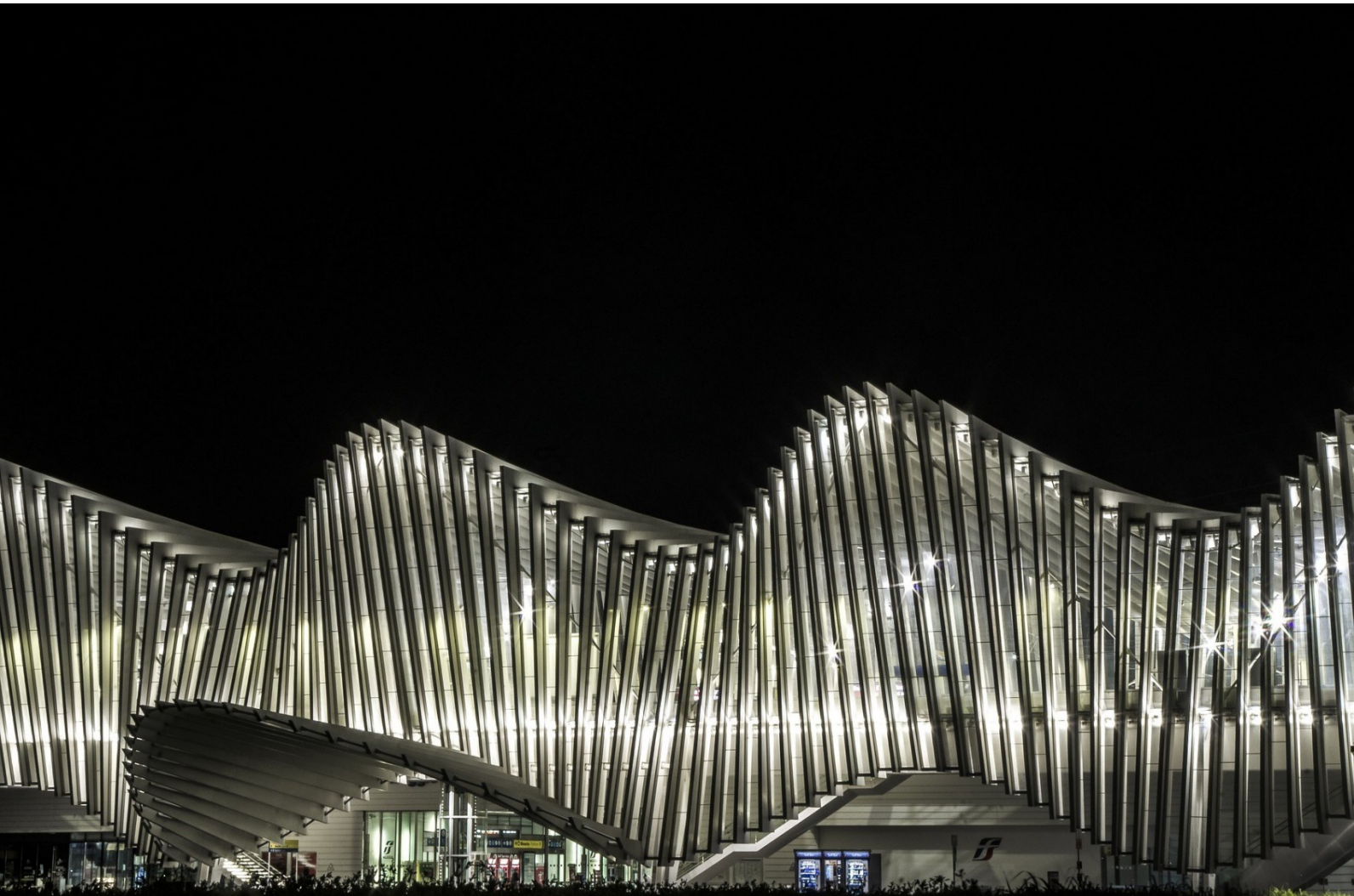

M **MANOTTITECH**
ITALIAN MANUFACTURING

www.manottitech.com

www.manottipar.com

“Il modo migliore per predire il futuro è crearlo”

Forrest C. Shackle



STORIA

Costruire sui valori

Il luogo era la città di Boretto (Italia). Era il settembre del 1979. Le motivazioni erano l'iniziativa, la competenza, la fiducia nelle proprie capacità e responsabilità, qualità dei veri professionisti. Queste sono le origini di Manotti, azienda che è cresciuta nel settore del sollevamento, costruendo con il **proprio marchio** gru e relativi accessori oleodinamici, piattaforme aeree e gru fuoristrada. 40 anni di esperienza e collaborazioni importanti come con::

Palfinger Austria: costruzione di gru finite, creazione della gamma di piccole gru (Palfinger Small Crane Division). Progettazione, sviluppo gamma, produzione secondo elevatissimi standard qualitativi, costante supporto tecnico-commerciale.

Oil & Steel: realizzazione del prodotto finale piattaforme aeree.

Terex lift: costruzione dei componenti principali della struttura metallica (braccio, torretta e telaio).

Manitou: : building of main components of metal structure (boom, turret and chassis).

Nel 2016 viene ceduta l'azienda di famiglia e contemporaneamente nasce la società **ARTRADING:** Nasce come società di consulenza che si occupa insieme agli altri collaboratori dei processi di gestione e sviluppo delle aziende nostre clienti (dall'ottimizzazione dei processi produttivi e degli acquisti, studi di mercato e sviluppo commerciale), fonda il marchio **MANOTTITECH**, specializzandosi in accessori oleodinamici per il settore del sollevamento.



“L’ingegno è vedere opportunità dove gli altri non le vedono”

Enrico Mattei



UN PONTE TRA CLIENTE E FORNITORI

Questo bagaglio di esperienze, è alla base di ARTRADING che è diventato in breve tempo il punto di riferimento per aziende straniere, istituzioni e governi che ricercano l'eccellenza italiana, aziende italiane desiderose di esportare verso nuovi mercati internazionali. Grazie alla professionalità e alle conoscenze del suo team, maturate negli ultimi decenni, ARTRADING è in grado di offrire un supporto a 360 gradi ai propri clienti.



SETTORI TRATTATI

ATTREZZATURE AUTOMOTIVE/SOLLEVAMENTO:

fornitura di autodemolitori, camion officina, autobus, serbatoi acqua e carburante, ambulanze, autogru, piattaforme aeree.

AMBIENTE:

Impianti di riciclaggio.

MACCHINE MOVIMENTO TERRA:

Ribaltabili, escavatori, betoniere.



ARTRADING garantisce la fornitura dei prodotti ordinati. Tutti i fornitori sono certificati e utilizzano materie prime di prima qualità, saldate, assemblate e verniciate con costanza feedback dal Controllo Qualità internoreparto, fino al collaudo finale effettuato su ogni singola macchina.



ARTRADING può anche fornire attrezzature per il SETTORE OIL & GAS, come CRUSHING MACHINE- MACCHINE VAGLIATURA – POSATUBI.





SUPPORTO TECNICO

I migliori prodotti vengono realizzati insieme ai clienti.

TU CERCHI, NOI TROVIAMO, TU VINCI.

Questa è la filosofia ARTRADING, vicina alle sue esigenze clienti e la voglia di cercare mercati inesplorati. Il dialogo costante con i partner commerciali è il primofattore di sviluppo di soluzioni sempre più vicine alle esigenze del settore del sollevamento, siano esse espresse o meno implicito. Un team di tecnici preparati pronti a supportare le esigenze di ottimizzazione della produzione di chi si affida alla nostra struttura.

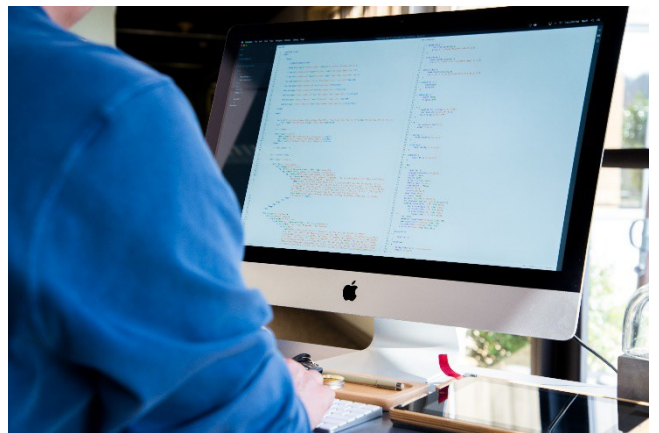

COMMERCIAL SUPPORT

The «business» of a company is nothing more than the description of the context in which it operates .

Artrading represents an important commercial support for negotiations between suppliers and customers to conclude a good deal profitably on both sides.





ACCESSORI IDRAULICI

MANOTTITECH è il brand di accessori ARTRADING capace di coniugare DINAMISMO, STORIA e CARATTERE ITALIANO. Grazie alla storica interazione con i produttori internazionali di gru dei soci fondatori, Artrading ha fondato il marchio per identificare una gamma di accessori, più completa, moderna e funzionale per tutti gli utilizzatori di gru in tutto il mondo.

Partner ideale e naturale per la fornitura di attrezzature ed accessori per il sollevamento e la movimentazione di ogni tipologia di materiale (inerti, legname, rottami ecc...)

A livello produttivo si avvale di collaboratori esperti e certificati in ogni fase del processo produttivo di cui controlla direttamente ogni passaggio, certificandone la qualità.

ESPERIENZA, ELASTICITÀ e VERSATILITÀ dell'azienda ci ha permesso di progettare e realizzare prodotti innovativi ed affidabili e di soddisfare richieste personalizzate: accessori idraulici ed elettroidraulici per autogrù, escavatori, ferrovie, riciclaggio, porti.

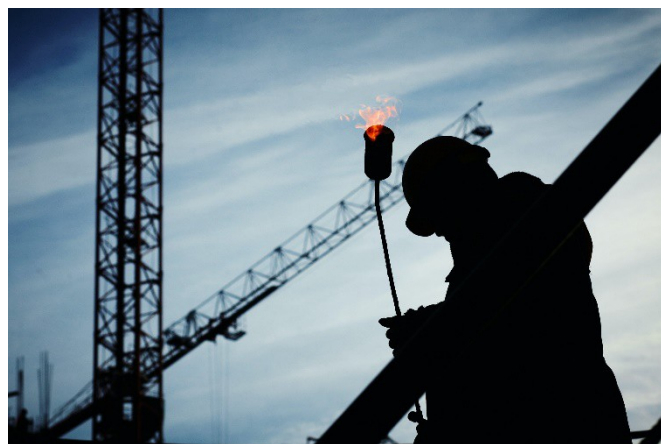

CESTELLI A GRAVITA'

disponibili in acciaio, alluminio e vetroresina, da 1 a 4 persone, con o senza rotazione, con sistemi di bilanciamento a gravità manuali o elettronici, fissi o regolabili in altezza. Conforme alla normativa EN 280 dotata di - CONTROLLO INCLINAZIONE + LIMITATORE DI CARICO se con piano di calpestio superiore a 1 mq.



TRAVERSE STABILIZZATRICI

Stabilizzatori fissi, meccanici ed idraulici con regolazione del cilindro tramite sistema di bloccaggio ad anelli di serie su tutti i modelli.

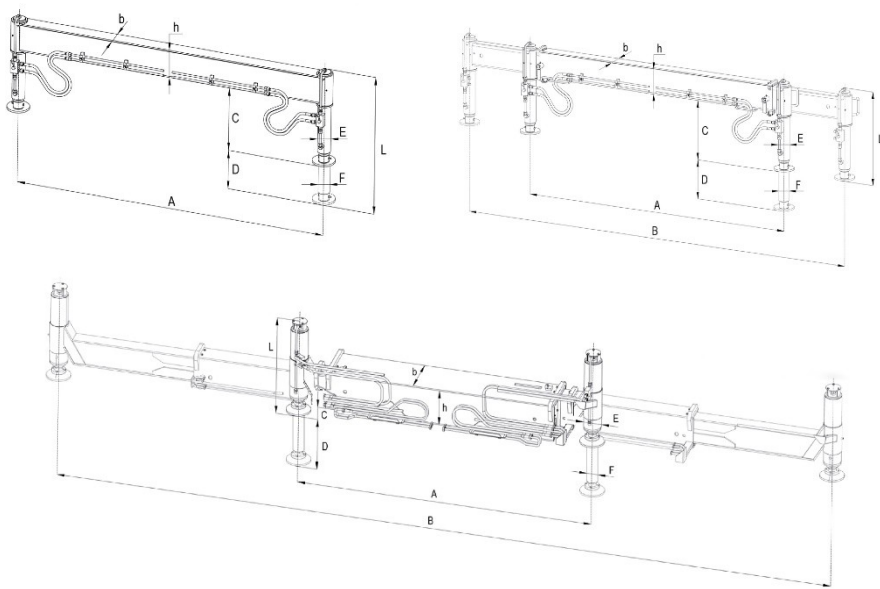

PEDANE STABILIZZATRICI E GABBIE

Pedane in polietilene PE HD ad alta resistenza. Disponibili versioni quadrate. Possibilità di fornire modelli con dimensioni speciali e logo personalizzato.



IL FUTURO

Consolidare la capacità di soddisfare clienti sempre più esigenti.

Il futuro di ARTRADING è nell'impegno, nella ricerca, nelle relazioni e nella comunicazione. Artrading punta ad ampliare la propria gamma di prodotti a marchio MANOTTITECH. Il dialogo con i partner commerciali rimarrà una delle massime priorità dell'azienda, indipendentemente dalle dimensioni o dal settore. Questo approccio ha dato risultati di successo sia in Italia che nei mercati esteri, secondo il progetto di instaurare solidi rapporti commerciali con i rivenditori affidabili. Oggi il mercato di riferimento è il Medio Oriente, ma Artrading sta allacciando importanti rapporti anche in Estremo Oriente, Sud America e Maghreb.

Anche molte altre aree mostrano potenziale espansione, anche laddove la penetrazione commerciale può sembrare difficile. L'azienda intende farlo affrontare con determinazione questa sfida continua e continuare ad investire nell'organizzazione commerciale e rete di rivenditori dei prodotti a marchio Manottitech. Artrading ritiene fondamentale offrire un supporto commerciale di primo livello. Il personale Artrading può viaggiare per brevi o lunghi periodi in base alle particolari esigenze di ogni cliente.

